

Эксцентрик 16 14 шт.	Дюбель 30мм 12 шт.	Эксцентрик 22 6 шт.	Дюбель 20мм укороч. 8 шт.	Саморез 6x10 8 шт.	Евровинт 50 20 шт.	Фланец D16 4 шт.	Гайка Эриксона 6 2 шт.	Направл. ролик 400мм. 2 шт.
Заглушка 105 шт.	Шайба 12x4 пл. 4 шт.	Заглушка эксцентрика 12 шт.	Опора меб. регулир. 5 шт.	Уголок RV8 6 шт.	Шуруп 3x12 п/сфера 24 шт.	Шуруп 4x16 8 шт.	Ключ шестигранник 1 шт.	Ручка R314 2 шт.
СКП Рейлинг-штанга D16-118-2шт.	СКП Лмф-Шпилька M6-143-2шт.	Заглушка 6 2 шт.	Стяжка 30мм 2компл.	Футорка M6 8x11 2 шт.				

Наименование деталей

- | | |
|---------------------------------------|-------|
| 1. Крышка тумбы 1200x480 | 1 шт. |
| 2. Основание тумбы 1200x456 | 1 шт. |
| 3. Полка стационарная 1200x456 | 1 шт. |
| 4. Боковина тумбы левая 455x255 | 1 шт. |
| 5. Боковина тумбы правая 455x255 | 1 шт. |
| 6. Ригель 250x124 | 2 шт. |
| 7. Ригель 566x124 | 1 шт. |
| 8. Ригель 435x255 | 1 шт. |
| 9. Боковина ящика правая 400x180 | 2 шт. |
| 10. Боковина ящика левая 400x180 | 2 шт. |
| 11. Стенка ящика 515x180 | 2 шт. |
| 12. Дно ящика ДВПО 545x404 | 2 шт. |
| 13. Стенка ДВПО 1194x283 | 1 шт. |
| 14. Фасад ящика МДФ ДР правый 579x249 | 1 шт. |
| 15. Фасад ящика МДФ ДР левый 579x249 | 1 шт. |

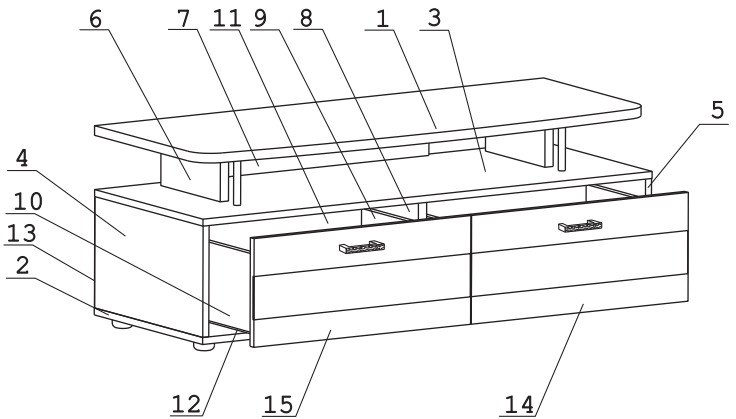

ВНИМАНИЕ! Просверлить насквозь отверстия $\varnothing 6 \times 12$ в боковинах 4 и 5, при необходимости крепления тумбы с другими модулями.

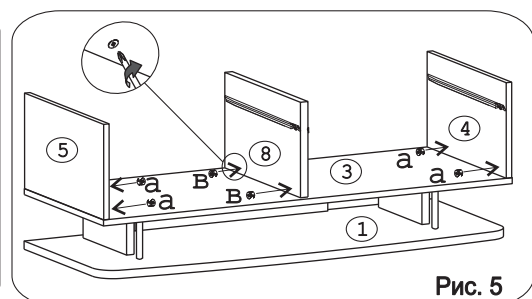
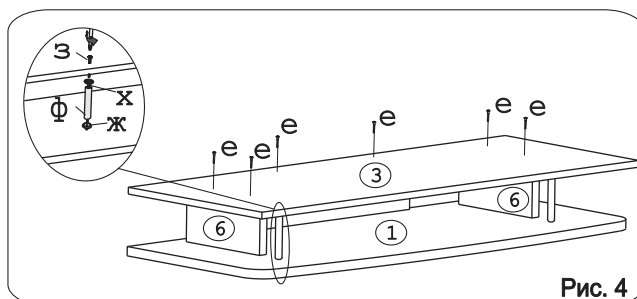
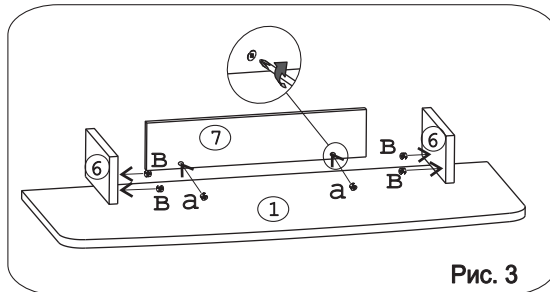
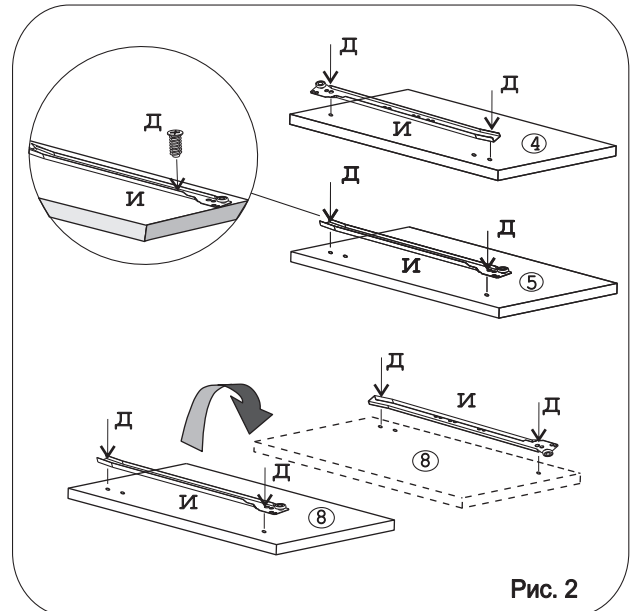
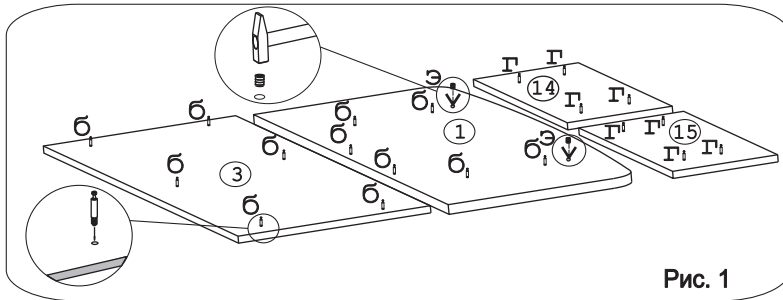



Рис. 6



Рис.7

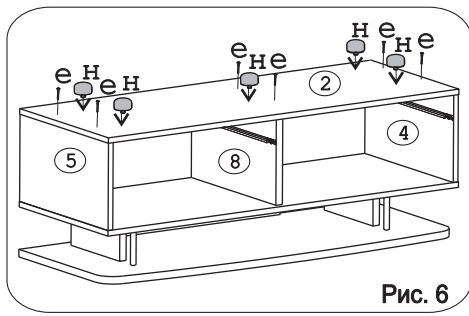

Рис.8

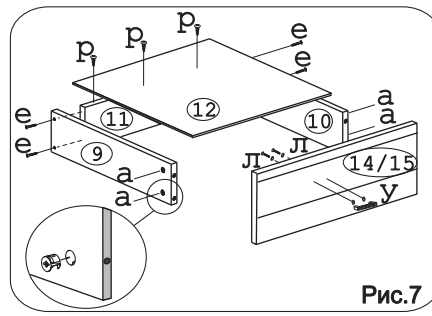

Рис.9

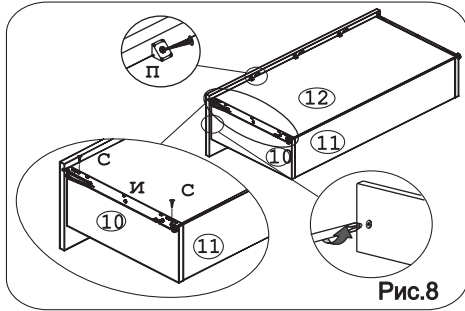
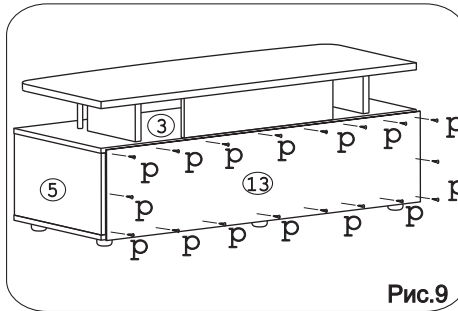
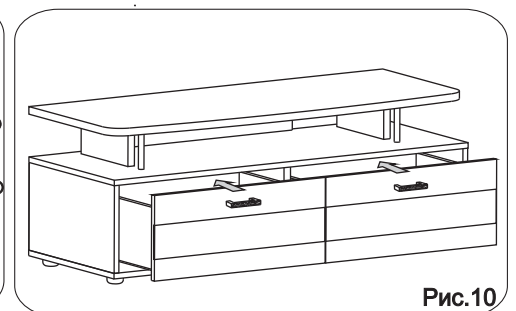

Рис.10